

# Montageanleitung Garderobe

- > Garderobenrückwand (Maße: 1.800 x 920 x 25 mm) auf Boden legen.
- > Rosetten in die großen Bohrungen (müssen bei Montage außen sein) der Garderobenseitenteile (Maße: 1.800 x 600 x 25 mm) eindrücken.
- > Distanzhülsen 15 mm hoch (3 Stück pro Seite) zwischen Rückwand und Seitenteile, sowie Garderobenstange in Ausfräsungen der Seitenteile (innen) positionieren und mit Schrauben (M8 x 70, 3 Stück pro Seite) verbinden.

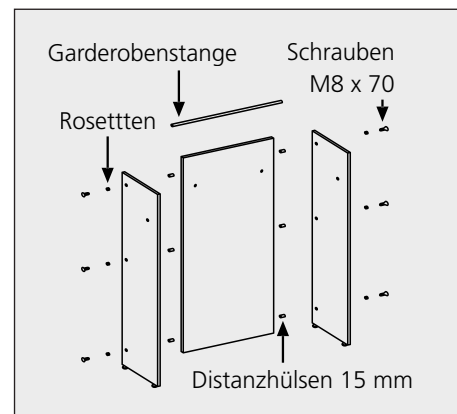

- > Rosetten in große Bohrungen (müssen bei Montage außen sein) des Deckels (Maße: 1.075 x 670 x 25 mm) eindrücken.
- > Distanzhülsen 35 mm hoch (5 Stück) zwischen Deckel und dem bereits verschraubten Element positionieren und mit Schrauben (M8 x 90, 5 Stück) verbinden – Korpus aufstellen.

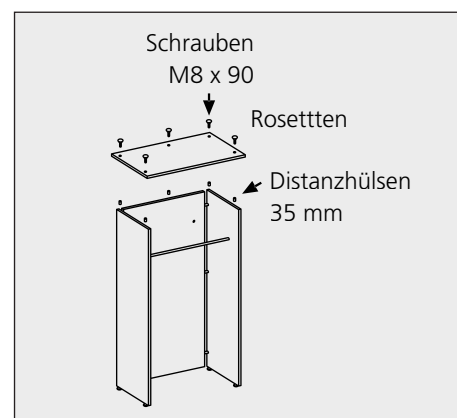

- > Fachbodenträger (2 Stück) in die dafür vorgebohrten Löcher in der Rückwand anbringen.
- > Je eine Rosette links und rechts in die großen Bohrungen an der Front der Seitenteile eindrücken.
- > Fachboden auf den Fachbodenträgern auflegen, Distanzhülsen 15 mm hoch (je 1 Stück links und rechts) positionieren und mit Schrauben (M8 x 70) verbinden.
- > Beim Verstellen muss die Garderobe frei getragen werden (mindestens zwei Personen), nicht schieben!

